

YH-001

HC3L-001

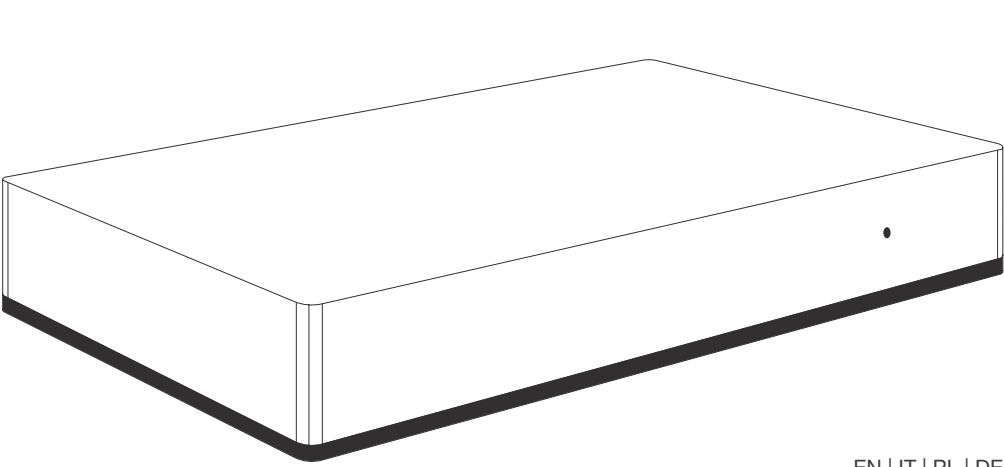

EN | IT | PL | DE

105485010101

ENGLISH

Important safety information

 **Read this manual carefully before installing and operating the product.**

Warning!

- The manufacturer will not be held responsible for any loss or damage resulting from not following the instructions. Store this manual in a secure place for future reference.
- This product is not a toy. Keep away from children and animals.
- When wall-mounted, do not place the product higher than 2 meters from the floor.

Caution!

- Do not attempt to disassemble, repair or modify this product yourself. Any repair should be performed only by an authorized FIBARO service.
- This product is designed for indoor use only. Do not use outside!
- Do not expose this product to moisture, water, or other liquids. Never place any water carrying vessels near the product.
- Do not use the product outside of the recommended temperature and humidity ranges.
- Keep the product away from heat sources and do not place under direct sunlight.
- Do not cover or place anything on the product.
- Do not connect cable longer than 3 meters to the USB port.
- Do not place the product in metal boxes or on metal surfaces for best radio performance.

Installation

- Plug the provided power adapter into an outlet and connect it to the gateway.
- The gateway will turn on, wait for the indicator to turn solid red.
- Connect your computer to Wi-Fi network created by the gateway. You will find Wi-Fi SSID (name) and password on the bottom of the device.

First configuration

- Go to **find.fibaro.com** or **10.42.0.1**.
- Choose your language.
- Login with default credentials:
 - Login: **admin**
 - Password: **admin**
- Configure the gateway by following steps in the Configuration Interface. **Remember:** connect the gateway to your home Wi-Fi network after finishing the configuration.

Remote access

To control the gateway outside your house:

- Go to **id.cloud.fibaro.com**.
- Create an account.
- Go to **Remote Access** and add your gateway.

Status indicator

Pulsing blue – start-up

Red – Wi-Fi in Access Point mode (ready to configure)

Pulsing red – disconnected from Internet

Green – connected to the Internet

Pulsing red – start-up to Recovery mode

Buttons

R Reboot

Hold for 5s – restart

D Recovery

Hold during start-up – put in Recovery mode

Hold for 10s, then click when the indicator is blinking – switch between Dynamic and Static IP:

- yellow blinking: set IP to Dynamic
- green blinking: set IP to Static

Hold for 20s, then click when the indicator is blinking red – reset network settings

Technical specifications

Model number	YH-001 <p>HC3L-001</p>
Power supply	5 V DC, max. 1 A (adapter included)
Operating temperature	0-40°C
Operating humidity	max. 75% relative humidity (non-condensing)
Power connector	USB Micro B
Dimensions	178x110x31 mm

Importanti informazioni sulla sicurezza

 **Leggete attentamente questo manuale prima di installare e mettere in funzione il prodotto.**

Attenzione!

- Il produttore non si assume alcuna responsabilità per eventuali perdite o danni derivanti dalla mancata osservanza delle istruzioni. Conservare il presente manuale in un luogo sicuro per riferimento futuro.
- Questo prodotto non è un giocattolo. Tenere lontano da bambini e animali.
- Non esporre questo prodotto a umidità, acqua o altri liquidi. Non posizionare mai recipienti contenenti acqua vicino al prodotto.
- Non utilizzare il prodotto al di fuori degli intervalli di temperatura e umidità consigliati.
- Tenere il prodotto lontano da fonti di calore e non collocarlo sotto la luce diretta del sole.
- Non coprire il prodotto durante il funzionamento.
- Non collegare cavi di lunghezza superiore a 3 metri alla porta USB.
- Non collocare il prodotto in scatole di metallo o su superfici metalliche per ottenere le migliori prestazioni radio.

Attenzione!

- Non tentare di smontare, riparare o modificare questo prodotto da soli. Qualsiasi riparazione deve essere eseguita solo da un servizio autorizzato FIBARO.
- Questo prodotto è progettato solo per uso interno. Non utilizzare all'esterno!
- Non esporre questo prodotto a umidità, acqua o altri liquidi. Non posizionare mai recipienti contenenti acqua vicino al prodotto.
- Non utilizzare il prodotto al di fuori degli intervalli di temperatura e umidità consigliati.
- Tenere il prodotto lontano da fonti di calore e non collocarlo sotto la luce diretta del sole.
- Non coprire il prodotto durante il funzionamento.
- Non collegare cavi di lunghezza superiore a 3 metri alla porta USB.
- Non collocare il prodotto in scatole di metallo o su superfici metalliche per ottenere le migliori prestazioni radio.

Installazione

- Inserire l'alimentatore fornito in dotazione in una presa di corrente e collegarlo al gateway.
- Quando la centralina si attiverà, attendere la luce rossa continua del segnalatore.
- Collegare il computer alla rete Wi-Fi creata dal gateway. Troverete il Wi-Fi SSID (nome) e la password sul fondo del dispositivo.

Prima configurazione

- Vai su **find.fibaro.com** o **10.42.0.1**.
- Scegli la vostra lingua.
- Effettua il Login con le credenziali di default:
 - Login: **admin**
 - Password: **admin**
- Configura il gateway seguendo i passi dell'interfaccia di configurazione. **Ricordati:** dopo la conclusione della configurazione, collega la tua centralina alla rete locale Wi-Fi disponibile in casa.

Accesso remoto

Per controllare il gateway fuori casa:

- Nel tuo browser Internet vai su **id.cloud.fibaro.com**.
- Crea un account.
- Vai su **Accesso remoto** e aggiungi il tuo gateway.

Indicatore di stato

Luce azzurra lampeggiante – avviamento

Luce rossa – Wi-Fi in modalità connessione aperta (pronto per la configurazione)

Luce lampeggiante color rame – dispositivo disconesso da Internet

Luce verde – dispositivo connesso a Internet

Luce rossa lampeggiante – avviamento per il modo di recupero (Recovery Mode)

Pulsanti

R Reboot

Tieni premuto per 5 s – riavviare

D Recovery

Tieni premuto durante l'avvio – mettere in modalità Recupero

Tieni premuto per 10 s, quindi fai clic quando l'indicatore lampeggia — passa da IP dinamico a statico:

- lampeggiante giallo: imposta IP su Dynamic
- lampeggiante verde: imposta IP su Statico

Tieni premuto per 20 s, quindi fai clic quando l'indicatore lampeggia in rosso — ripristina le impostazioni di rete

Specifiche

Número di modello	YH-001 <p>HC3L-001</p>
Potenza	5 V DC, max. 1 A (adattatore incluso)
Temperatura di esercizio	0-40°C
Umidità di funzionamento	max. 75% di umidità relativa (senza condensa)
Connettore di alimentazione	USB Micro B
Dimensioni	178x110x31 mm

This manual describes the first installation of the **YH-001** and **HC3L-001** smart home gateways.

To see a full description of all features, how to configure them, and the full Z-Wave™ manual visit our website.

The gateway in its packaging

Questo manuale descrive la prima installazione dei **YH-001** e **HC3L-001** casa intelligente gateway.

Visita il nostro sito per vedere tutte le caratteristiche del prodotto, le possibilità di configurazione e le istruzioni complete Z-Wave™.

The gateway in its packaging

Niniejsza instrukcja opisuje pierwszą instalację central inteligentnego domu **YH-001** i **HC3L-001**.

Aby zobaczyć pełny opis wszystkich funkcji, sposób ich konfiguracji i pełną instrukcję Z-Wave™ odwiedź naszą stronę internetową.

The gateway in its packaging

Dieses Handbuch beschreibt die erste Installation des Smart Home Controllers, **YH-001** und **HC3L-001**.

Besuchen Sie unsere Website, um alle Produktmerkmale, Konfigurationsoptionen und das vollständige Z-Wave™-Handbuch zu sehen.

The gateway in its packaging



manuals.fibaro.com/home-center

POLSKI

Informacje dotyczące bezpieczeństwa

 **Przed zainstalowaniem i uruchomieniem produktu należy uważnie przeczytać niniejszą instrukcję obsługi.**

Ostrzeżenie!

- Producent nie ponosi odpowiedzialności za jakiegokolwiek straty lub szkody wynikające z nieprzestrzegania zapisów instrukcji. Niniejszą instrukcję należy przechowywać w bezpiecznym miejscu do wykorzystania w przyszłości.
- Ten produkt nie jest zabawką. Trzymać poza zasięgiem dzieci i zwierząt!
- W przypadku montażu ściennego nie należy umieszczać produktu powyżej 2 metrów od podłogi.

Uwaga!

- Nie próbuj samodzielnie demontować, naprawiać ani modyfikować tego produktu. Wszelkie naprawy powinny być wykonywane wyłącznie przez autoryzowany serwis FIBARO.
- Ten produkt jest przeznaczony wyłącznie do użytku wewnątrz pomieszczeń. Nie używać na zewnątrz!
- Nie wystawiaj urządzenia na działanie wilgoci, wody lub innych cieczy. Nie stawiaj naczyń z wodą w pobliżu produktu.
- Nie używaj produktu poza zalecanymi zakresami temperatury i wilgotności.
- Trzymaj produkt z dala od źródeł ciepła i nie wystawiaj go na bezpośrednie działanie promieni słonecznych.
- Nie przykrywaj ani nie kładź niczego na produkcie.
- Nie podłączaj kabli dłuższych niż 3 metry do portu USB.
- Nie umieszczaj produktu w metalowych skrzyniach lub na metalowych powierzchniach, aby uzyskać najlepsze połączenie radiowe.

Instalacja

- Podłącz dostarczony zasilacz do gniazdka, następnie podłącz go do centrali.
- Centrala włączy się, zaczekaj aż wskaźnik zmieni kolor na stały czerwony.
- Podłącz komputer do sieci Wi-Fi utworzonej przez centralę. SSID Wi-Fi (nazwa) i hasło znajdują się na spodzie urządzenia.

Pierwsza konfiguracja

- Otwórz stronę **find.fibaro.com** lub **10.42.0.1**.
- Wybierz swój język.
- Zaloguj się przy użyciu domyślnych danych logowania:
 - Login: **admin**
 - Hasło: **admin**
- Skonfiguruj centralę, podążając za krokami w Interfejsie Konfiguracyjnym. **Pamiętaj!** po zakończeniu konfiguracji podłącz centralę do lokalnej sieci Wi-Fi.

Dostęp zdalny

Aby kontrolować centralę spoza domu:

- Otwórz stronę **id.cloud.fibaro.com**.
- Założ konto.
- Przejdź do **Dostępu Zdalnego** i dodaj swoją centralę.

Dioda sygnalizująca stan

Pulsujący niebieski – uruchamianie

Czerwony - Wi-Fi w trybie otwartego połączenia (gotowa do konfiguracji)

Pulsujący miedziany – odłączona od Internetu

Zielony – podłączona do Internetu

Pulsujący czerwony – uruchamianie do trybu Recovery

Przyciski

R Reboot

Przytrzymaj 5 s – zrestartuj

D Recovery

Przytrzymaj w trakcie włączania – przejdź w tryb Recovery

Przytrzymaj 10 s, następnie kliknij, gdy dioda zaczyna migać – przełącz między Dynamicznym i Statycznym adresem IP:

- miganie żółtym: ustaw dynamiczny adres IP
- miganie zielonym: ustaw statyczny adres IP

Przytrzymaj 20 s, następnie kliknij, gdy dioda zaczyna migać na czerwono – zresetuj ustawienia sieci

Specyfikacja techniczna

Numer modelu	YH-001 <p>HC3L-001</p>
Zasilanie	5 V DC, maks. 1 A (zasilacz w zestawie)
Temperatura pracy	0-40°C
Wilgotność pracy	maks. 75% wilgotności względnej (bez kondensacji)
Złącze zasilania	USB Micro B
Wymiary	178x110x31 mm

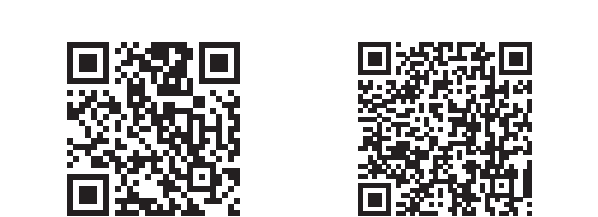

DEUTSCH

Wichtige Sicherheitshinweise

 **Machen Sie sich mit dem Inhalt dieses Handbuchs vertraut, bevor Sie das Produkt installieren und in Betrieb nehmen.**

Vorsicht!

- Der Hersteller haftet nicht für Verluste oder Schäden, die durch Nichtbeachtung der Anweisungen entstehen. Bewahren Sie dieses Handbuch an einem sicheren Ort zum späteren Nachschlagen auf.
- Dieses Produkt ist kein Spielzeug. Von Kindern und Tieren fernhalten.
- Bei der Wandmontage sollte das Produkt nicht höher als 2 Meter über dem Boden montiert werden.

Achtung!

- Versuchen Sie nicht, dieses Produkt selbst zu zerlegen, zu reparieren oder zu modifizieren. Reparaturen dürfen nur von einem autorisierten FIBARO-Kundendienst durchgeführt werden.
- Dieses Produkt ist nur zur Verwendung in Innenräumen vorgesehen. Nicht im Freien benutzen!
- Setzen Sie dieses Produkt keiner Feuchtigkeit, Wasser oder anderen Flüssigkeiten aus. Stellen Sie niemals wasserführende Gefäße in die Nähe des Produkts.
- Verwenden Sie das Produkt nicht außerhalb des empfohlenen Temperatur- und Feuchtigkeitsbereichs.
- Halten Sie das Produkt von Wärmequellen fern und setzen Sie es keinem direkten Sonnenlicht aus.
- Decken Sie das Produkt nicht ab und stellen Sie keine Gegenstände darauf.
- Schließen Sie keine Kabel an den USB-Anschluss an, die länger als 3 Meter sind.
- Stellen Sie das Produkt nicht in Metallboxen oder auf Metalloberflächen, um eine optimale Funkleistung zu erzielen.

Inbetriebnahme

- Stecken Sie das mitgelieferte Netzteil in eine Steckdose und verbinden Sie es mit dem Home Center.
- Nach der Aktivierung des Controllers warten Sie auf rotes Dauerlicht des Signalmelders.
- Verbinden Sie Ihren Computer mit dem vom Gateway erstellten WLAN-Netzwerk. WLAN-SSID (Name) und Kennwort finden Sie auf dem Etikett auf der Gehäuseunterseite.

Erste Konfiguration

- Gehen Sie zu **find.fibaro.com** oder **10.42.0.1**.
- Wählen Sie Ihre Sprache.
- Loggen Sie sich mit Standarddaten ein:
 - Login: **admin**
 - Kennwort: **admin**
- Konfigurieren Sie das Gateway, indem Sie folgende Schritte in der Konfigurationsoberfläche ausführen. **Beachten Sie:** Sobald die Konfiguration abgeschlossen ist, verbinden Sie Ihren Controller mit dem lokalen Wi-Fi-Netzwerk, das bei Ihnen zu Hause verfügbar ist.

Fernzugriff

So steuern Sie das Gateway außerhalb Ihres Hauses:

- Gehen Sie in Ihrem Internetverbindungsbrowser zu **id.cloud.fibaro.com**.
- Erstellen Sie ein FIBARO ID-Konto und loggen Sie sich ein.
- Gehen Sie auf Fernzugriff und fügen Sie Ihr Gateway hinzu.

Statusanzeigen

Blau blinkend – Start

Rot – Wi-Fi im Modus offene Verbindung (bereit zur Konfiguration)

Kupferrot blinkend – keine Internetverbindung

Grün – Internetverbindung vorhanden

Rot blinkend – Start im Wiederherstellungsmodus (Recovery Modus)

Tasten

R Reboot

Halten Sie 5 Sekunden lang gedrückt – redémarrer

D Recovery

Während des Startvorgangs gedrückt halten – In den Wiederherstellungsmodus versetzen

Halten Sie 10 Sekunden lang gedrückt und klicken Sie dann, wenn die Anzeige blinkt – zwischen dynamischer und statischer IP wechseln:

- blinkt gelb: IP auf dynamisch eingestellt
- blinkt grün: IP auf statisch eingestellt

Halten Sie 20 Sekunden lang gedrückt und klicken Sie dann, wenn die Anzeige beginnt rot zu blinken 20 Sek. gedrückt halten – Netzwerkeinstellungen zurücksetzen.

Technische Daten

Modellnummer	YH-001 <p>HC3L-001</p>
Power	5 V DC, max. 1 A (im Lieferumfang enthalten)
Betriebstemperatur	0-40°C
Betriebsfeuchtigkeit	max. 75% relative Luftfeuchtigkeit (ohne Kondensation)
Stromanschluss	USB Micro B
Maße	178x110x31 mm

Protocol	Radio frequency	Max. transmitting power
Z-Wave (700 series)	868.0-868.6 MHz * <p>869.7-870.0 MHz *</p>	+9 dBm
Wi-Fi (802.11 b/g/n)	2400.0-2483.5 MHz	+20 dBm
433 Mhz (YH-001 only)	433.05-434.04 Mhz	+9 dBm
868 Mhz (YH-001 only)	868.0-869.65 MHz	+5 dBm

* Given frequencies are only for the European Union device version. For other device versions, local regulations apply.

WEEE Directive Compliance

Device labelled with this symbol should not be disposed with other household wastes. It shall be handed over to the applicable collection point for the recycling of waste electrical and electronic equipment.

Declaration of conformity

Hereby, Fibar Group S.A. declares that the device is in compliance with the essential requirements and other relevant provisions of Directives 2014/53/EU, 2011/65/EU and 2015/863. The full text of the EU declaration of conformity is available at the following internet address: manuals.fibaro.com



Warranty terms and conditions

- FIBAR GROUP S.A. with its registered office in Wysogotowo, ul. Serdeczna 3, 62-081 Wysogotowo, entered into the Register of Entrepreneurs of the National Court Register maintained by the District Court for Poznań-Nowe Miasto and Wilda in Poznań, VIII Commercial Division of the National Court Register (KRS) under number: 553265, NIP 7811858097, REGON: 301595664, share capital PLN 1,182,100 paid in full, other contact information is available at: www.fibaro.com (hereinafter "the Manufacturer") guarantees that the device sold (hereinafter referred to as: "the Device") is free from material and manufacturing defects.
- The Manufacturer shall be responsible for malfunctioning of the Device resulting from physical defects inherent in the Device that cause its operation to be incompatible with the specifications within the period of:
 - 24 months from the date of purchase by the consumer,
 - 12 months from the date of purchase by a business customer.

The consumer and business customer hereinafter collectively referred to as "Customer".
- The Manufacturer shall remove any defects revealed during the warranty period, free of charge, by repairing or replacing (at the sole discretion of the Manufacturer) the defective components of the Device with new or regenerated components. The manufacturer reserves the right to replace the entire Device with a new or refurbished device. The Manufacturer shall not reimburse for the device.
- Under special circumstances, the Manufacturer may replace the Device with a different device most similar in technical characteristics.
- Only the holder of a valid warranty document shall be entitled to make claims under warranty.
- Before making a complaint, the Manufacturer recommends using the telephone or online support available at fibaro.com/en/support/.
- In order to submit a complaint, the Customer should contact the Manufacturer via the email address given at fibaro.com/en/support/.
- After the complaint has been properly submitted, the Customer will receive contact details for the Authorized Service Provider ("ASP"). The Customer should contact and deliver the Device to ASP. Upon receipt of the Device, the manufacturer shall inform the Customer of the return merchandise authorization number (RMA).
- Defects shall be removed within 30 days from the date of delivering the Device to ASP. The warranty period shall be extended by the time in which the Device was kept by ASP.
- The faulty device shall be provided by the Customer with complete standard equipment and documents proving its purchase.
- The cost of transporting the Device within the territory of the Republic of Poland shall be covered by the Manufacturer. The international shipping cost shall be covered by the Customer. For unjustified complaints, ASP may charge the Customer with costs related to the case.
- ASP shall not accept a complaint claim when:
 - the Device was misused or the manual was not observed,
 - the Device was provided by the Customer incomplete, without accessories or nameplate,
 - it was determined that the fault was caused by other reasons than a material or manufacturing defect of the Device,
 - the warranty document is not valid or there is no proof of purchase.
- The warranty does not apply to:
 - mechanical damages (cracks, fractures, cuts, abrasions, physical deformations caused by impact, falling or dropping the device or other object, improper use or not observing the operating manual),
 - damages resulting from external causes, e.g.: flood, storm, fire, lightning, natural disasters, earthquakes, war, civil disturbance, force majeure, unforeseen accidents, theft, water damage, liquid leakage, battery spill, weather conditions, sunlight, sand, moisture, high or low temperature, air pollution,
 - damages caused by malfunctioning software, attack of a computer virus, or by failure to update the software as recommended by the Manufacturer,
 - damages resulting from: surges in the power and/or telecommunication network, improper connection to the grid in a manner inconsistent with the operating manual, or from connecting other devices not recommended by the Manufacturer,
 - damages caused by operating or storing the device in extremely adverse conditions, i.e. high humidity, dust, too low (freezing) or too high ambient temperature. Detailed permissible conditions for operating the Device are defined in the operating manual,
 - damages caused by using accessories not recommended by the Manufacturer
 - damages caused by faulty electrical installation of the Customer, including the use of incorrect fuses,
 - damages caused by Customer's failure to provide maintenance and servicing activities defined in the operating manual,
 - damages resulting from the use of spurious spare parts or accessories improper for given model, repairing and introducing alterations by unauthorized persons,
 - defects caused by operating faulty Device or accessories.
- The warranty shall not cover natural wear and tear of the Device and its components listed in the operating manual and in technical documentation as such elements have a defined operational life.
- The Device warranty shall not exclude, limit or suspend the Customer's warranty rights.
- The Manufacturer shall not be liable for damages to property caused by defective device. The Guarantor shall not be liable for indirect, incidental, special, consequential or punitive damages, or for any damages, including, inter alia, loss of profits, savings, data, loss of benefits, claims by third parties and any other damages arising from or related to the use of the Device.

Protocollo	Banda di radiofrequenza	Massima potenza di trasmissione
Z-Wave (700 series)	868,0-868,6 MHz * <p>869,7-870,0 MHz *</p>	+9 dBm
Wi-Fi (802.11 b/g/n)	2400,0-2483,5 MHz	+20 dBm
433 Mhz (solo in YH-001)	433,05-434,04 Mhz	+9 dBm
868 Mhz (solo in YH-001)	868,0-869,65 MHz	+5 dBm

* Le frequenze presentate sono solo per la versione del dispositivo dell'Unione Europea. Per le altre versioni dei dispositivi, si applicano le normative locali.

Conformità con la direttiva WEEE

Il dispositivo contrassegnato con questo simbolo non potrà essere smaltito o gettato insieme ai rifiuti comunali. L'utente è tenuto a consegnare l'apparecchiatura non più utilizzata a un punto di riciclaggio.

Dichiarazione di conformità semplificata (UE)

Fibar Group S.A. [S.p.A.], con la presente, dichiara che l'apparecchiatura è conforme alle direttive 2014/53/EU e 2011/65/EU, 2015/863. Il testo completo della dichiarazione di conformità UE è disponibile sulla seguente pagina web: www.manuals.fibaro.com



Condizioni di garanzia

- FIBAR GROUP S.A. con sede in Wysogotowo, ul. Serdeczna 3, 62-081 Wysogotowo, iscritta al registro delle imprese di Krajowy Rejestr Sądowy tenuto dal Tribunale Circondariale Poznań-Nowe Miasto i Wilda di Poznań, VIII Sezione Commerciale KRS al numero: 553265, NIP (P. IVA) 7811858097, REGON (Codice statistico): 301595664, capitale sociale i.v. PLN 1.182.100, altri recapiti sono disponibili all'indirizzo: www.fibaro.com (in seguito: „Produttore”) concede la garanzia che il dispositivo venduto („Dispositivo”) è privo di difetti di materiali o di lavorazione.
- Il Produttore è responsabile del malfunzionamento del Dispositivo a causa di difetti fisici insiti nel Dispositivo rendendo il suo funzionamento non conforme alle specifiche del Produttore nel periodo di:
 - 24 mesi dalla data di acquisto da parte del consumatore,
 - 12 mesi dalla data di acquisto da parte del cliente d'affari (il consumatore e il cliente d'affari sono in seguito denominati collettivamente "Cliente").
- Il Produttore si impegna a rimuovere gratuitamente i difetti rilevati durante la garanzia mediante riparazione o sostituzione (a discrezione del Produttore) dei componenti difettosi del Dispositivo con parti nuove o ricondizionate. Il produttore si riserva il diritto di sostituire l'intero Dispositivo con uno nuovo o ricondizionato. Il produttore non restituisce i soldi per il Dispositivo acquistato.
- In situazioni particolari, il Produttore può sostituire il Dispositivo con un altro dai parametri tecnici possibilmente più simili.
- Solo il titolare di una garanzia valida può presentare richieste a titolo di garanzia.
- Prima di presentare il reclamo il Produttore raccomanda di contattare l'assistenza tecnica per telefono o internet disponibile all'indirizzo https://www.fibaro.com/support/.
- Al fine di presentare il reclamo, il Cliente deve contattare il Produttore mediante indirizzo e-mail indicato sulla pagina https://www.fibaro.com/support/.
- Dopo una presentazione corretta del reclamo, il Cliente riceverà i recapiti del Servizio di Assistenza Autorizzata („ASG”). Il cliente dovrà contattare e consegnare il Dispositivo all'ASG. Al ricevimento del Dispositivo, il Produttore comunicherà il numero della domanda (RMA) al Cliente.
- I difetti verranno rimossi entro 30 giorni, a partire dalla data di consegna del Dispositivo all'ASG. Il periodo di garanzia viene esteso per il tempo in cui il dispositivo e' stato messo a disposizione dell'ASG.
- Il Dispositivo oggetto del reclamo dovrà essere messo a disposizione da parte del Cliente con equipaggiamento standard ed i documenti che confermano il suo acquisto.
- Le spese di trasporto del Dispositivo oggetto del reclamo sul territorio della Repubblica di Polonia sono a carico del Produttore. In caso di trasporto del Dispositivo da altri paesi, le spese di trasporto sono a carico del Cliente. In caso di un reclamo ingiustificato, l'ASG ha la facoltà di addebitare al Cliente i costi relativi alla pratica.
- ASG si rifiuta di accettare il reclamo in caso di:
 - accertamento che il Dispositivo sia stato utilizzato in modo non conforme all'uso e istruzioni per l'uso,
 - messa a disposizione del Dispositivo non completo, senza accessori e senza targhetta da parte del Cliente,
 - determinazione che la causa del difetto fosse diversa dal vizio di materiale o di fabbrica insito nel Dispositivo,
 - documento di garanzia non valido e la mancanza di prova di acquisto.
- La garanzia di qualità non copre:
 - danni meccanici (crepe, fratture, tagli, abrasioni, deformazioni fisiche dovute all'impatto, caduta del Dispositivo stesso o di un altro oggetto sul Dispositivo o il suo utilizzo in modo non conforme a quello specificato nelle istruzioni per l'uso);
 - danni derivanti da cause esterne, come ad esempio: inondazioni, tempeste, incendi, fulmini, disastri naturali, terremoti, guerre, disordini civili di forza maggiore, incidenti imprevisti, furto, danni dovuti al contatto con liquidi, dispersione della batteria, condizioni meteorologiche; esposizione all'azione dei raggi solari, sabbia, umidità, temperatura alta o bassa, inquinamento dell'aria;
 - danni causati da malfunzionamenti del software, a causa di un attacco del virus o mancato aggiornamento del software, come raccomandato dal Produttore;
 - danni derivanti da: sovratensioni nella rete di alimentazione e/o di telecomunicazioni o collegamento alla rete in modo non conforme alle istruzioni per l'uso o collegamento di altri prodotti la cui connessione non è raccomandata dal Produttore;
 - danni indotti dal funzionamento o immagazzinamento del Dispositivo in condizioni estremamente avverse, cioè umidità alta, polvere, temperatura troppo bassa (gelo) o troppo elevata. Le condizioni specifiche nelle quali è consentito l'uso del Dispositivo sono specificate nelle istruzioni per l'uso;
 - danni causati da uso di accessori non consigliati dal Produttore;
 - danni causati dall'impianto elettrico difettoso dell'utente, compreso l'uso di fusibili non appropriati;
 - danni derivanti dalla mancata manutenzione e assistenza prevista nelle istruzioni per l'uso da parte del Cliente;
 - danni derivanti dall'uso di parti di ricambio e di equipaggiamento non originali e inadeguati per il modello, esecuzione delle riparazioni e modifiche da parte di persone non autorizzate;
 - difetti causati da un continuo utilizzo del Dispositivo o equipaggiamento difettoso.
- La garanzia non copre una normale usura delle parti del Dispositivo o delle altre parti specificate nell'istruzione per l'uso e documentazione tecnica il cui tempo di funzionamento è specificato.
- La garanzia sul Dispositivo non esclude né limita né sospende i diritti del Cliente derivanti dalla garanzia legale.
- Il Produttore non è responsabile per i danni alle cose causati dal dispositivo difettoso. Il Produttore non è responsabile per danni indiretti, incidentali, speciali, consequenziali o morali, né per danni derivanti dalla perdita di profitti, risparmi, dati, perdita di benefici, pretese di terzi o altri danni derivanti o legati all'uso del Dispositivo.

Protokół	Częstotliwość radiowa	Maks. moc nadawania
Z-Wave (700 series)	868,0-868,6 MHz * <p>869,7-870,0 MHz *</p>	+9 dBm
Wi-Fi (802.11 b/g/n)	2400,0-2483,5 MHz	+20 dBm
433Mhz (tylko YH-001)	433,05-434,04 Mhz	+9 dBm
868Mhz (tylko YH-001)	868,0-869,65 MHz	+5 dBm

* Podane częstotliwości dotyczą tylko wersji urządzenia dla Unii Europejskiej. W przypadku innych wersji urządzeń obowiązują lokalne przepisy.

Zgodność z dyrektywą WEEE

Urządzenia oznaczonego tym symbolem nie należy utylizować lub wyrzucać wraz z odpadami komunalnymi. Obowiązkiem użytkownika jest dostarczenie zużytego urządzenia do wyznaczonego punktu recyklingu.

Deklaracja zgodności

Fibar Group S.A. niniejszym oświadcza, że urządzenie jest zgodne z dyrektywami 2014/53/EU i 2011/65/EU, 2015/863. Pełny tekst deklaracji zgodności UE jest dostępny pod następującym adresem internetowym: www.manuals.fibaro.com



Warunki gwarancji

- FIBAR GROUP S.A. z siedzibą w Wysogotowie, ul. Serdeczna 3, 62-081 Wysogotowo, wpisana do rejestru przedsiębiorców Krajowego Rejestru Sądowego prowadzonego przez Sąd Rejonowy Poznań-Nowe Miasto i Wilda w Poznaniu, VIII Wydział Gospodarczy KRS pod numerem: 553265, NIP 7811858097, REGON: 301595664, kapitał zakładowy 1.182.100 zł, wpłacony w całości, pozostałe dane kontaktowe dostępne są pod adresem: www.fibaro.com (dalej: „Producent”) udziela gwarancji, że sprzedawane urządzenie („Urządzenie”) wolne jest od wad materiałü i wykonania.
- Producent odpowiada za wadliwe działanie Urządzenia wynikające z wad fizycznych tkwiących w Urządzeniu powodujących jego funkcjonowanie niezgodne ze specyfikacją Producenta w okresie:
 - 24 miesiące od daty zakupu przez konsumenta,
 - 12 miesięcy od daty zakupu przez klienta biznesowego (konsument i klient biznesowy są dalej łączenie zwani „Klientem”).
- Gwarancja obowiązuje wyłącznie na terytorium Rzeczypospolitej Polskiej.
- Producent zobowiązuje się do bezpłatnego usunięcia wad ujawnionych w okresie gwarancji poprzez dokonanie naprawy albo wymiany (według uznania Producenta) wadliwych elementów Urządzenia na części nowe lub regenerowane. Producent zastrzega sobie prawo do wymiany całego Urządzenia na nowe lub regenerowane. Producent nie zwraca pieniędzy za zakupione Urządzenie.
- W szczególnych sytuacjach, Producent może wymienić Urządzenie na inne o najbardziej zbliżonych parametrach technicznych.
- Jedynie posiadacz ważnego dokumentu gwarancyjnego może zgłaszać roszczenia z tytułu gwarancji.
- Przed dokonaniem zgłoszenia reklamacyjnego Producent rekomenduje skorzystanie z telefonicznej lub internetowej pomocy technicznej dostępnej pod adresem https://www.fibaro.com/pl/support/.
- W celu złożenia reklamacji Klient powinien skontaktować się z Producentem poprzez adres e-mail wskazany na stronie https://www.fibaro.com/pl/support/.
- Po prawidłowym zgłoszeniu reklamacji, Klient otrzyma dane kontaktowe do Autoryzowanego Serwisu Gwarancyjnego („ASG”). Klient powinien skontaktować się i dostarczyć Urządzenie do ASG. Po otrzymaniu Urządzenia Producent poinformuje Klienta o numerze zgłoszenia (RMA).
- Wady zostaną usunięte w ciągu 30 dni, licząc od daty dostarczenia Urządzenia do ASG. Okres trwania gwarancji ulega przedłużeniu o czas, w którym Urządzenie było do dyspozycji ASG.
- Reklamowane Urządzenie winno być udostępnione przez Klienta wraz z kompletnym wyposażeniem standardowym i dokumentami potwierdzającymi jego zakup.
- Koszty transportu reklamowanego Urządzenia na terytorium Rzeczypospolitej Polskiej będą pokrywane przez Producenta. W przypadku transportu Urządzenia z pozostałych krajów koszty transportu będą pokrywane przez Klienta. W przypadku nieuzasadnionego zgłoszenia reklamacyjnego, ASG ma prawo obciążyć Klienta kosztami związanymi z wyjaśnieniem sprawy.
- ASG odmawia przyjęcia reklamacji w przypadku:
 - stwierdzenia użytkownika Urządzenia niezgodnie z przeznaczeniem i instrukcją obsługi,
 - udostępnienia przez Klienta Urządzenia niekompletnego, bez osprzętu, bez tabliczki znamionowej,
 - stwierdzenia przyczyny usterki innej niż wada materiałowa bądź produkcyjna tkwiąca w Urządzeniu,
 - nieważnego dokumentu gwarancyjnego oraz braku dowodu zakupu.
- Gwarancja jakości nie obejmuje:
 - uszkodzeń mechanicznych (pęknięcia, złamania, przecięcia, przetarcia, fizyczne odkształcenia spowodowane uderzeniem, upadkiem bądź zrzuconiem na Urządzenie innego przedmiotu lub eksploatacją niezgodną z przeznaczeniem Urządzenia określonym w instrukcji obsługi),
 - uszkodzeń wynikłych z przyczyn zewnętrznych np.: powodzi, burzy, pożaru, uderzenia pioruna, kłesk żywiołowych, trzęsienia ziemi, wojny, niepokojów społecznych, siły wyższej, nieprzewidywanych wypadków, kradzieży, zalania cieczą, wycieku baterii, warunków pogodowych, działania promieni słonecznych, piasku, wilgoci, wysiękłej lub niskiej temperatury, zanieczyszczenia powietrza,
 - uszkodzeń spowodowanych przez nieprawidłowo działające oprogramowanie, na skutek ataku wirusa komputerowego, bądź nie stosowanie aktualizacji oprogramowania zgodnie z zaleceniami Producenta,
 - uszkodzeń wynikłych z: przepięć w sieci energetycznej lub/i telekomunikacyjnej lub z podłączenia do sieci energetycznej w sposób niezgodny z instrukcją obsługi lub z powodu przyłączenia innych produktów, których podłączanie nie jest zalecane przez Producenta,
 - uszkodzeń wywołanych pracą bądź składowaniem Urządzenia w skrajnie niekorzystnych warunkach tzn. dużej wilgotności, zapyleniu, zbyt niskiej (mróz) bądź zbyt wysokiej temperaturze otoczenia. Szczegółowe warunki, w jakich dopuszczalne jest użytkowanie Urządzenia określa instrukcja obsługi,
 - uszkodzeń powstałych na skutek wykorzystywania akcesoriów niezalecanych przez Producenta,
 - uszkodzeń spowodowanych wadliwą instalacją elektryczną użytkownika, w tym zastosowaniem niewłaściwych bezpieczników,
 - uszkodzeń wynikłych z zaniedbania przez Klienta czynności konserwacyjnych i obsługowych przewidzianych w instrukcji obsługi,
 - uszkodzeń wynikłych ze stosowania nieoryginalnych, niewłaściwych dla danego modelu części zamiennych i wyposażenia, wykonywaniem napraw i przerobek przez osoby nieupoważnione,
 - usterek powstałych wskutek kontynuowania pracy niesprawnym Urządzeniem czy osprzętem.
- Gwarancja nie obejmuje naturalnego zużycia elementów Urządzenia oraz innych części wymienionych w instrukcji użytkowania oraz dokumentacji technicznej posiadających określony czas działania.
- Gwarancja na Urządzenie nie wyłącza, nie ogranicza ani nie zawieszä uprawnień Klienta wynikających z rękojmi.
- Producent nie odpowiada za szkody w mieniu wyrządzone przez wadliwe Urządzenie. Producent nie ponosi odpowiedzialności za straty pośrednie, uboczne, szczególne, wynikowe lub za straty moralne, ani za szkody, w tym także między innymi za utracone korzyści, oszczędności, dane, utratę pożytków.

Protokoll	Funkfrequenzband	Max. Sendeleistung
Z-Wave (700 series)	868,0-868,6 MHz * <p>869,7-870,0 MHz *</p>	+9 dBm
Wi-Fi (802.11 b/g/n)	2400,0-2483,5 MHz	+20 dBm
433 Mhz (nur YH-001)	433,05-434,04 Mhz	+9 dBm
868 Mhz (nur YH-001)	868,0-869,65 MHz	+5 dBm

* Die angegebenen Frequenzen gelten nur für die Geräteversion die für den EU-Markt bestimmt sind. Für andere Geräteversionen gelten die örtlichen Vorschriften.

Einhaltung der WEEE-Richtlinie:

Mit diesem Symbol gekennzeichnete Geräte dürfen nicht mit dem Hausmüll entsorgt werden. Nachhaltiges und fachgerechtes Recycling zur Wertstoffgewinnung ist aber nur möglich, wenn die Altgeräte an ausgewiesenen Sammelstellen abgegeben werden.

Vereinfachte EU-Konformitätserklärung:

Hiermit erklärt Fibar Group S.A., dass das Gerät den Richtlinien 2014/53/EU und 2011/65/EU, 2015/863 entspricht. Der vollständige Text der EU-Konformitätserklärung ist unter folgender Internetadresse verfügbar: www.manuals.fibaro.com



Garantiebedingungen

- FIBAR GROUP S.A. mit Sitz in Wysogotowo, ul. Serdeczna 3, 62-081 Wysogotowo, eingetragen im Unternehmerregister des Nationalen Gerichtsregisters am Amtsgericht Poznań-Nowe Miasto und Wilda, 8. Wirtschaftsabteilung des Nationalen Gerichtsregisters unter der Nummer 553265, Steueridentifikationsnummer NIP 7811858097, statistische Nummer REGON: 301595664, Stammkapital 1.182.100 PLN, in voller Höhe eingezahlt, sonstige Kontaktangaben unter der Adresse www.fibaro.com (nachstehend: „Hersteller”) erteilt Garantie, dass das verkaufte Gerät („Gerät”) frei von Material- und Ausführungsmängeln ist.
- Der Hersteller haftet für fehlerhafte Funktionsweise des Geräts, die aus den im Gerät begründeten Sachmängeln resultiert, welche eine mit der Spezifikation des Herstellers nicht übereinstimmende Funktion des Geräts verursachen, in dem Zeitraum:
 - 24 Monate ab dem Kauftag bei den Verbrauchern,
 - 12 Monate ab dem Kauftag bei den Geschäftskunden (Verbraucher und Geschäftskunde werden nachstehend zusammen „Kunde” genannt).
- Der Hersteller verpflichtet sich, die in dem Garantiezeitraum entdeckten Mängel kostenfrei zu beheben durch Reparatur oder Austausch der mangelhaften Bauteile des Geräts gegen neue bzw. aufgearbeitete Teile (nach Ermessen des Herstellers). Der Hersteller behält sich das Recht vor, das ganze Gerät gegen ein neues bzw. aufgearbeitetes Gerät auszutauschen. Der Hersteller erstattet den Kaufpreis für das Gerät nicht.
- In besonderen Fällen kann der Hersteller das Gerät gegen ein neues mit sehr ähnlichen technischen Parametern austauschen.
- Garantieansprüche dürfen nur durch Besitzer einer gültigen Garantie erhoben werden.
- Vor der Reklamation empfiehlt der Hersteller, die unter https://www.fibaro.com/support/ bereitgestellte technischen Hilfe per Telefon bzw. Internet in Anspruch zu nehmen.
- Um eine Reklamation zu erheben, soll der Kunde mit Hilfe der auf der Seite https://www.fibaro.com/support/ genannten E-Mail-Adresse mit dem Hersteller Kontakt aufnehmen.
- Nach der richtigen Reklamationserhebung bekommt der Kunde Kontaktangaben des Autorisierten Reklamationservices („ASG”). Der Kunde soll den ASG kontaktieren und das Gerät bei ASG abliefern. Nach Eingang des Geräts teilt der Hersteller dem Kunden die Reklamationsnummer (RMA) mit.
- Die Mängel werden innerhalb von 30 Tagen ab der Lieferung des Geräts an ASG behoben. Der Garantiezeitraum wird um die Zeit verlängert, in der das Gerät ASG zur Verfügung stand.
- Das reklamierte Gerät soll durch den Kunden mit vollständiger Standard-Ausrüstung und mit den Dokumenten, die dessen Einkauf nachweisen, geliefert werden.
- Die Transportkosten des reklamierten Geräts auf dem Gebiet der Republik Polen werden vom Hersteller übernommen. Bei der Beförderung des Geräts aus sonstigen Ländern werden die Transportkosten vom Kunden übernommen. Im Fall einer unbegründeten Reklamation ist ASG berechtigt, den Kunden mit den Kosten zu belasten, die bei der Klärung der Sache angefallen sind.
- ASG verweigert die Annahme der Reklamation in folgenden Fällen:
 - wenn festgestellt wird, dass das Gerät nicht zweckgemäß und nicht gemäß der Bedienungsanleitung benutzt wurde,
 - wenn der Kunde ein nicht komplettes Gerät, ohne Zubehör und ohne Typenschild bereitgestellt hat,
 - wenn eine andere Defektersache als Materialmangel oder im Gerät begründeter Produktionsmangel festgestellt wird,
 - wenn die Garantie ungültig ist oder kein Kaufbeleg vorliegt.
- Folgendes wird von der Qualitätsgarantie nicht erfasst:
 - mechanische Beschädigungen (Risse, Brüche, Schnitte, Scheuerstellen, physische Verformungen infolge von Schlag, Sturz oder Beschädigung des Geräts durch einen anderen Gegenstand bzw. infolge von Nutzung des Geräts, die dem in der Bedienungsanleitung bestimmten Zweck nicht entspricht);
 - Beschädigungen, die durch externe Faktoren verursacht wurden, wie z.B. Hochwasser, Sturm, Feuerbrand, Blitzschlag, Naturkatastrophen, Erdbeben, Krieg, soziale Unruhen, höhere Gewalt, unvorhergesehene Unfälle, Diebstahl, Einwirkung von Flüssigkeit, Batterieleck, Wetterbedingungen, Einwirkung von Sonnenstrahlen, Sand, Feuchtigkeit, Hitze bzw. Kälte, Luftverschmutzung;
 - Beschädigungen infolge von Softwarefehlern durch Infektion mit Computerviren bzw. Nichtanwendung von Softwareaktualisierung entgegen den Herstelleranweisungen;
 - Beschädigungen infolge von Überspannungen im Strom- und/oder Telekommunikationsnetz bzw. infolge eines mit der Bedienungsanleitung nicht übereinstimmenden Stromnetzanschlusses oder infolge vom Anschluss anderer Produkte, die vom Hersteller nicht empfohlen werden;
 - Beschädigungen, die durch Betrieb oder Aufbewahrung des Geräts unter extrem ungünstigen Bedingungen verursacht wurden, d.h. bei hoher Feuchtigkeit, Staub, zu niedriger (Frost) oder zu hoher Umgebungstemperatur. Detaillierte Bedingungen, unter denen die Nutzung des Gerätes zulässig ist, bestimmt die Bedienungsanleitung;
 - Beschädigungen infolge vom Einsatz von Zubehör, das vom Hersteller nicht empfohlen wird;
 - Beschädigungen infolge von fehlerhafter Strominstallation des Nutzers, darunter vom Einsatz nicht geeigneter Sicherungen;
 - Beschädigungen, die aus der Unterlassung der in der Bedienungsanleitung bestimmten Wartungs- und Servicemaßnahmen durch den Kunden resultieren;
 - Beschädigungen infolge der Verwendung von nicht originalen und für das jeweilige Modell nicht geeigneten Ersatzteilen und Zubehör, sowie die infolge von Reparaturen und Modifikationen durch Unbefugte entstanden sind;
 - Beschädigungen infolge von Fortsetzung der Arbeit unter Einsatz eines defekten Geräts bzw. Zubehörs.
- Die Garantie erstreckt sich nicht auf natürliche Abnutzung von Bauteilen und Anderen in der Bedienungsanleitung und der technischen Dokumentation genannten Teilen, die eine bestimmte Lebensdauer haben.
- Durch die Garantie für das Gerät werden die aus der Gewährleistung resultierenden Ansprüche des Kunden weder ausgeschlossen noch beschränkt oder eingestellt.
- Der Hersteller haftet für keine Vermögensschäden, die durch ein mangelhaftes Gerät verursacht wurden. Der Hersteller haftet für keine mittelbaren Schäden, Nebenschäden, besonderen Schäden, Folgeschäden sowie moralischen Schäden und Verluste, darunter auch insbesondere für keinen entgangenen Gewinn, keine verlorenen Ersparnisse, Daten und Vorteile, sowie für keine Ansprüche der Drittpersonen und keine anderen Schäden, die aus der Nutzung des Geräts resultieren bzw. mit ihr verbunden sind.

YH-001 HC3L-001

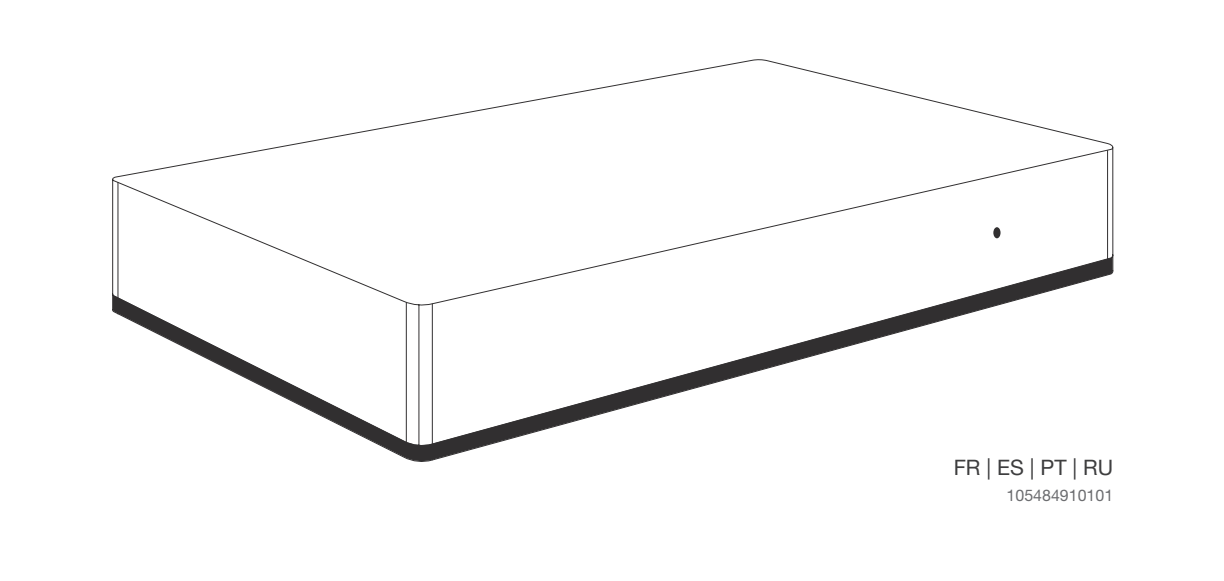

FR | ES | PT | RU

105484910101

FRANÇAIS

Informations de sécurité importantes

 **Lisez attentivement ce manuel avant d'installer et d'utiliser le produit.**

⚠ Attention !

- Le fabricant ne sera pas tenu responsable de toute perte ou dommage résultant du non-respect des instructions. Conservez ce manuel dans un endroit sûr pour pouvoir vous y référer ultérieurement.
- Ce produit n'est pas un jouet. Tenir à l'écart des enfants et des animaux.
- En cas de montage mural, ne pas placer le produit à plus de 2 mètres du sol.

⚠ Attention !

- N'essayez pas de démonter, de réparer ou de modifier ce produit vous-même. Toute réparation doit être effectuée uniquement par un service FIBARO agréé.
- Ce produit est conçu pour un usage intérieur uniquement. Ne pas utiliser à l'extérieur !
- N'exposez pas ce produit à l'humidité, à l'eau ou à d'autres liquides. Ne placez pas de récipient d'eau à proximité du produit.
- N'utilisez pas le produit en dehors des plages de température et d'humidité recommandées.
- Gardez le produit loin des sources de chaleur et ne le placez pas sous la lumière directe du soleil.
- Ne couvrez pas le produit durant son fonctionnement.
- Ne connectez pas de câbles de plus de 3 mètres au port USB.
- Ne placez pas le produit dans des boîtes métalliques ou sur des surfaces métalliques pour de meilleures performances radio.

Installation

- Branchez l'adaptateur électrique fourni dans une prise de courant et raccordez-le à la passerelle.
- Au démarrage de la box domotique, attendez que le voyant LED passe en rouge fixe.
- Connectez votre ordinateur au réseau Wi-Fi créé par la box domotique. Vous trouverez le SSID Wi-Fi (nom) et le mot de passe sur l'étiquette au dos de l'appareil.

Première configuration

- Allez sur find.fibaro.com ou **10.42.0.1**.
- Choisissez la langue.
- Connectez-vous en utilisant les données de connexion par défaut :
 - Login: **admin**
 - Mot de passe: **admin**
- Configurez la box domotique en suivant les étapes de interface de configuration. **Rappelez-vous :** Une fois la configuration terminée, connectez la passerelle à votre réseau Wi-Fi domestique.

Accès à distance

Pour contrôler la box domotique depuis l'extérieur de la maison :

- Dans votre navigateur Internet, allez sur **id.cloud.fibaro.com**.
- Créez un compte.
- Allez dans **Accès Distant** et ajouter nouvelle box domotique.

Indicateur LED

Bleu clignotant – démarrage
Rouge – Wi-Fi en mode Point d'accès (prêt à être configuré)
Cuivre clignotant – déconnecté d'Internet
Vert – connecté à Internet
Rouge clignotant – démarrage en mode Recovery

Boutons

R Reboot

Appuyez pendant 5 secondes – redémarrer

D Recovery

Appuyez pendant le démarrage – mettre en mode Recovery
Appuyez pendant 10 secondes, puis cliquez lorsque l'indicateur clignote – basculez entre IP dynamique et statique :

- clignotant jaune : définir IP sur Dynamique
- clignotant vert : définir IP sur Statique

Appuyez pendant 20 secondes, puis cliquez lorsque l'indicateur clignote en rouge – réinitialiser les paramètres réseau

Spécifications

Numéro de modèle	YH-001 HC3L-001
Alimentation	5 V DC, max. 1 A (adaptateur inclus)
Température de fonctionnement	0-40°C
Humidité de fonctionnement	max. 75% d'humidité relative (sans condensation)
Connecteur d'alimentation	USB Micro B
Dimensions	178x110x31 mm

Ce manuel décrit la mise en service initiale de la box domotique pour la maison intelligente **YH-001** et **HC3L-001**.

Visitez notre site Web pour voir toutes les fonctionnalités du produit, les options de configuration et un manuel complet Z-Wave™.

Este manual describe la primera instalación de la puerta de enlace para el hogar inteligente **YH-001** y **HC3L-001**.

Visite nuestro sitio web para ver todas las características del producto, las opciones de configuración y un manual completo de Z-Wave™.

Este manual descreve a primeira instalação do gateway doméstico inteligente **YH-001** e **HC3L-001**.

Visite nossa página para ver todos os recursos do produto, opções de configuração e o manual completo do Z-Wave™.

Dанная инструкция описывает первую установку прибора умного дома **YH-001** и **HC3L-001**.

Посетите нашу веб-страницу, чтобы увидеть все особенности продукта, возможности конфигурации, а также полное руководство по использованию Z-Wave™ .



manuals.fibaro.com/home-center

PORTUGUÊS

Informações Importantes sobre Segurança

 **Leia este manual cuidadosamente antes de instalar e operar o produto.**

⚠ Atenção!

- O fabricante não se responsabiliza por qualquer perda ou dano resultante do não cumprimento das instruções. Guarde este manual em um local seguro para futuras consultas.
- Este produto não é um brinquedo. Mantenha longe de crianças e animais.
- Quando montado na parede, não coloque o produto a mais de 2 metros do chão.

⚠ Aviso!

- Não tente desmontar, reparar ou modificar este produto por conta própria. Qual-quer reparo deve ser realizado apenas por um serviço autorizado da NICE.
- Este produto foi projetado apenas para uso interno. Não o utilize externamente!
- Não exponha este produto à umidade, água ou outros líquidos. Nunca coloque recipientes com água perto do produto.
- Não use o produto fora das faixas de temperatura e umidade recomendadas.
- Mantenha o produto longe de fontes de calor e não o coloque sob luz solar direta.
- Não cubra o produto durante seu funcionamento.
- Não conecte cabos com mais de 3 metros à porta USB.
- Não coloque o produto em caixas ou superfícies metálicas para que se tenha o melhor desempenho do rádio.

Instalação

- Conecte o adaptador de energia fornecido a uma tomada e conecte-o ao gateway.
- Quando a central for ligada, aguarde o indicador ficar estável na cor vermelha.
- Conecte seu computador à rede Wi-fi criada pelo gateway. Você encontrará a SSID do Wi-fi (nome) e a senha na parte inferior do dispositivo.

Primeira configuração

- Entre em find.fibaro.com ou **10.42.0.1**.
- Escolha o seu idioma
- Faça o Login com os dados padrão:
 - Login: **admin**
 - Senha: **admin**
- Configure o gateway seguindo as etapas na Interface de configuração. **Lembre-se:** depois de concluir a configuração, conecte sua central à rede Wi-Fi local de casa.

Acesso remoto

Para controlar o gateway de fora de sua casa:

- Em seu navegador da Internet, entre na página **id.cloud.fibaro.com**.
- Crie a sua conta
- Vá para **Acesso remoto** e adicione seu gateway.

Indicador de status

Azul piscando – iniciando
Vermelho – Wi-Fi em modo de conexão aberta (pronta para configurar)
Cobre piscando – desconectado da Internet
Verde – conectado à Internet
Vermelho piscando – inicializando no modo de recuperação

Botões

R Reboot

Segure por 5 s – reiniciar

D Recovery

Segure pressionado durante a inicialização – entrar no modo de recuperação
Segure por 10 s e em seguida, clique quando o indicador está piscando – alternar entre IP dinâmico e estático:

- piscar amarelo: defina IP para Dinâmico
- piscar verde: definir IP para Estático

Segure por 20 s e em seguida, clique quando o indicador está piscando em vermelho – redefinir as configurações de rede.

Especificações

Número do modelo	YH-001 HC3L-001
Alimentação	5 V DC, máx. 1 A (adaptador incluído)
Umidade de operação	0-40°C
Interface de rede	máx. 75% de umidade relativa (sem condensação)
Conector de alimentação	USB Micro B
Dimensões	178x110x31 mm

Ce manuel décrit la mise en service initiale de la box domotique pour la maison intelligente **YH-001** et **HC3L-001**.

Visitez notre site Web pour voir toutes les fonctionnalités du produit, les options de configuration et un manuel complet Z-Wave™.

Este manual describe la primera instalación de la puerta de enlace para el hogar inteligente **YH-001** y **HC3L-001**.

Visite nuestro sitio web para ver todas las características del producto, las opciones de configuración y un manual completo de Z-Wave™.



РУССКИЙ

Информация по технике безопасности

 **Перед установкой и запуском продукта, внимательно прочтите данную инструкцию по эксплуатации.**

⚠ Предупреждение!

- Производитель не несет ответственности за любые убытки или ущерб, возникшие в результате несоблюдения инструкций. Храните данное руководство в надежном месте для дальнейшего использования.
- Этот продукт не является игрушкой. Держите его вне досягаемости детей и домашних животных!
- В случае настенного крепления не следует располагать продукт выше 2 метров от пола.

⚠ Внимание!

- Не пытайтесь самостоятельно разбирать, ремонтировать или видоизменять этот продукт. Все ремонтные работы должны выполняться только авторизированным сервисом FIBARO.
- Этот продукт предназначен для использования только внутри помещений. Не использовать снаружи!
- Не подвергайте устройство воздействию влаги, воды или других жидкостей. Не ставьте посуду с водой рядом с продуктом.
- Не используйте продукт вне рекомендуемых диапазонов температуры и влажности.
- Держите продукт вдали от источников тепла и не подвергайте его воздействию прямых солнечных лучей.
- Не накрывайте и не кладите ничего на изделия.
- Не подключайте кабели длиной более 3 метров к порту USB
- Не помещайте продукт в металлических ящиках или на металлических поверхностях, чтобы получить лучшее радиосоединение.

Установка

- Подключите прилагаемый адаптер питания к розетке, затем подключите его к прибору.
- Когда центральный блок запустится, дождитесь постоянно отображающийся красный сигнал.
- Подключите компьютер к Wi-Fi сети созданной прибором. SSID Wi-Fi (имя) и пароль находятся внизу устройства.

Первая настройка

- Перейдите на страницу find.fibaro.com или **10.42.0.1**.
- Выберите свой язык.
- Войдите в систему, используя учетные данные по умолчанию:
 - Логин: **admin**
 - Пароль: **admin**
- Настройте прибор, следуя инструкциям в Интерфейсе Конфигурации. **Помните:** После завершения конфигурации необходимо подключить свой центральный блок к локальной сети Wi-Fi, доступной в вашем доме.

Удаленный доступ

Чтобы контролировать прибор за пределами дома:

- Перейдите на страницу id.cloud.fibaro.com.
- Создайте учетную запись.
- Перейдите к Удаленному Доступу и добавьте свой прибор.

Светодиоды, отображающие состояние

Мигающий синий – запуск
Красный – Wi-Fi в режиме открытого подключения (готов к настройке)
Мигающий жёлтый – отключен от Интернета
Зеленый– подключен к Интернету
Мигающий красный – запуск в режиме восстановления (Recovery Mode)

Кнопки

R Reboot

Удерживайте 5 секунд – перезагрузка

D Recovery

Удерживайте во время включения – Перейти в режим восстановления
Удерживайте 10 секунд, затем щелкните, когда индикатор мигает – переключайтесь между динамическим и статическим IP:

- желтое мигание: установите для IP значение Динамический
- зеленое мигание: установите IP в значение Статический

Удерживайте 20 секунд, затем щелкните, когда индикатор мигает красным – сбросьте настройки сети

Технические характеристики

Номер модели	YH-001 HC3L-001
Питание	5 V DC, макс. 1 A (блок питания в комплекте)
Рабочая температура	0-40°C
Рабочая влажность	макс. 75% относительной влажности (без конденсации)
Разъем питания	USB Micro B
Размер	178x110x31 mm

Protocole	Bande de fréquence radio	Max. puissance d'émission
Z-Wave (700 series)	868,0-868,6 MHz * 869,7-870,0 MHz *	+9 dBm
Wi-Fi (802.11 b/g/n)	2400,0-2483,5 MHz	+20 dBm
433 Mhz (seulement YH-001)	433,05-434,04 Mhz	+9 dBm
868 Mhz (seulement YH-001)	868,0-869,65 MHz	+5 dBm

* Les fréquences présentées ne concernent que la version d'appareil de l'Union européenne. Pour les autres versions d'appareils, la réglementation locale s'applique.

Conformité à la directive DEEE

Le dispositif étiqueté avec ce symbole ne doit pas être éliminé avec d'autres déchets ménagers. Il doit être remis au point de collecte applicable pour le recyclage des déchets d'équipements électriques et électroniques.

Déclaration de conformité

Par la présente Fibar Group S.A. déclare que cet appareil est conforme aux exigences essentielles et aux autres dispositions pertinentes de la directive 2014/53/EU et 2011/65/EU, 2015/863. Le texte complet de la déclaration UE de conformité est disponible à l'adresse internet suivante: www.manuals.fibaro.com

Conditions de garantie

- FIBAR GROUP S.A. ayant son siège à Wysogotowo ul. Serdeczna 3; 62-081 Wysogotowo, immatriculée au Registre des entrepreneurs du Registre Judiciaire National tenu par Sąd Rejonowy [Tribunal de district] Poznań-Nowe Miasto i Wilda à Poznań, VIII Département Économique au numéro : 553265, No TVA 7811858097, REGON [SIRET] : 301595664, capital social de 1 182 100 PLN entièrement libéré, d'autres coordonnées sont disponibles au site www.fibaro.com (ci-après le « Fabricant ») garantit que l'appareil vendu (l'« Appareil ») est exempt de tout défaut de matériaux et de fabrication.
- Le fabricant est responsable du fonctionnement défectueux de l'Appareil en raison de vices physiques de l'Appareil provoquant son fonctionnement non conforme à la spécification du Fabricant pendant la période de :
 - 24 mois à compter de la date d'achat par le consommateur,
 - 12 mois à compter de la date d'achat par l'entreprise, (le consommateur et l'entreprise sont ci-après dénommés collectivement le « Client »).
- Le Fabricant s'engage à remédier gratuitement à tout défaut identifié au cours de la période de garantie par la réparation ou le remplacement (à la discrétion du Fabricant) des composants de l'Appareil défectueux par des pièces neuves ou remises à neuf. Le Fabricant se réserve le droit de remplacer tout l'Appareil par un autre, neuf ou remis à neuf. Fabricant ne rembourse pas le prix de l'Appareil acheté.
- Dans des situations particulières, le Fabricant peut remplacer l'Appareil par un autre avec les paramètres techniques les plus similaires.
- Seul le titulaire d'une garantie valide peut présenter des demandes de garantie.
- Avant de faire une demande de garantie, le Fabricant vous recommande de profiter de l'assistance technique par téléphone ou en ligne, accessible sur le site https://www.fibaro.com/support/.
- Pour présenter la demande d'activation de garantie, le Client doit s'adresser au Fabricant par le courriel indiqué sur le site https://www.fibaro.com/support/.
- Après la présentation de la demande d'activation de garantie valide, le Client recevra des informations de contact pour le Service de garantie autorisé (« SGA »). Le client doit s'adresser au SGA et y fournir l'Appareil. Après avoir obtenu l'Appareil, le Fabricant communiquera au Client le numéro d'application unique (RMA).
- Les vices seront éliminés dans un délai de 30 jours à compter de la date de livraison de l'Appareil au SGA. La période de garantie est prolongée du temps pendant lequel le dispositif restait à la disposition du SGA.
- L'appareil étant l'objet d'une réclamation doit être mis à disposition par le Client avec l'équipement standard complet et les documents confirmant son achat.
- Les frais de transport de l'Appareil étant l'objet d'une réclamation sur le territoire polonais seront couverts par le Fabricant. Dans le cas du transport d'autres pays, les frais de transport seront à la charge du Client. Dans le cas d'une notification de la demande de réclamation injustifiée, le SGA a le droit de charger le Client des frais concernant l'explication de la question.
- SGA refuse d'accepter une réclamation en cas de :
 - constatation de l'utilisation abusive et non conforme au mode d'emploi de l'Appareil,
 - mettre à disposition l'Appareil incomplet, sans accessoires, sans plaque signalétique de la part du Client,
 - déterminer la cause du défaut autre que le vice de matériau ou de production de l'Appareil,
 - du document de garantie non valide et l'absence de preuve d'achat.
- La garantie de qualité ne couvre pas :
 - des dommages mécaniques (fissures, fractures, coupures, écorchures, déformation physique due à l'impact, la chute ou causée en laissant tomber sur l'Appareil un autre objet ou par l'utilisation abusive de l'Appareil par rapport de celle prévue dans le mode d'emploi);
 - des dommages causés par des causes externes telles que : inondation, tempête, feu, foudre, catastrophes naturelles, tremblements de terre, guerre, troubles civils, cas de force majeure, accidents imprévus, vol, versement de liquide, fuite de la batterie, conditions météorologiques; lumière du soleil, sable, humidité, température élevée ou faible, pollution de l'air;
 - des dommages causés par un logiciel défectueux en raison d'une attaque de virus ou de ne pas mettre à jour du logiciel, l'opération recommandée par le fabricant;
 - des dommages résultant de : surtensions dans le réseau électrique et/ou de télécommunication ou de se connecter au réseau énergétique d'une manière incompatible avec les instructions ou à cause de la connexion d'autres produits dont la connexion n'est pas recommandée par le fabricant;
 - des dommages causés par le fonctionnement ou le stockage dans des conditions extrêmement défavorables, soit humidité élevée, poussière, température ambiante trop basse (gel) ou trop haute. Les conditions détaillées dans lesquelles il est possible d'utiliser l'appareil détermine le mode d'emploi ;
 - les dommages causés par l'utilisation d'accessoires non recommandés par le Fabricant;
 - des dommages causés par réseau électrique défectueux de l'utilisateur, y compris l'utilisation de fusibles incorrects;
 - des dommages causés par négligence de maintenance et d'entretien prévus dans le mode d'emploi de la part du Client;
 - des dommages résultant de l'utilisation des pièces de rechange et des accessoires non originaux, incorrects pour le présent modèle, d'effectuer des réparations et des modifications par des personnes non autorisées;
 - les défauts causés par la poursuite des travaux avec un Appareil ou un équipement défectueux.
- La garantie ne couvre pas l'usure normale des composants de l'Appareil et d'autres dispositifs mentionnés dans le manuel d'utilisateur et la documentation technique avec un temps spécifique de fonctionnement.
- La garantie de l'Appareil n'exclut pas, ne limite ni suspend les droits du Client découlant de la garantie légale.
- Le Fabricant décline toute responsabilité en cas de dommages matériels causés par un Appareil défectueux. Le Fabricant n'est pas responsable des dommages indirects, accessoires, spéciaux, consécutifs ou le préjudice moral ni des dommages, y compris mais sans s'y limiter les pertes de profits, d'économies, de données, la perte des prestations, des sinistres par des tiers et d'autres dommages découlant de ou liés à l'utilisation de l'Appareil.

Protocolo	Banda de radiofrecuencia	Máxima potencia de transmisión
Z-Wave (700 series)	868,0-868,6 MHz * 869,7-870,0 MHz *	+9 dBm
Wi-Fi (802.11 b/g/n)	2400,0-2483,5 MHz	+20 dBm
433 Mhz (sólo en YH-001)	433,05-434,04 Mhz	+9 dBm
868 Mhz (sólo en YH-001)	868,0-869,65 MHz	+5 dBm

* Las frecuencias dadas son sólo para la versión de dispositivo de la Unión Europea. Para otras versiones de dispositivos, se aplican las regulaciones locales.

Conformità con la direttiva WEEE

El dispositivo etiquetado con este símbolo no debe desecharse con otros residuos domésticos. El usuario debe entregar el dispositivo desgastado al punto de reciclaje específico.

Declaración de conformidad simplificada de la UE

Fibar Group S.A. declara que el dispositivo cumple con la Directiva 2014/53/UE y 2011/65/UE, 2015/863. El texto completo de la declaración de conformidad está disponible en la siguiente dirección de internet: www.manuals.fibaro.com

Garantía

- FIBAR GROUP SA con domicilio social en la calle Serdeczna 3, 62-081 Wysogotowo, inscrita en el Nacional Registro Judicial por el Juzgado de Distrito de Poznań-Nowe Miasto y Wilda, Sala 8a de lo Económico del Nacional Registro Judicial bajo el número: 553 265, CIF 7811858097, REGON [Número Estadístico]: 301595664, con el capital social de 1.182.100 PLN, totalmente desembolsado, los demás datos de contacto están disponibles en la página web: www.fibaro.com (en adelante „Fabricante”) otorga la garantía para el dispositivo vendido („Dispositivo”) y declara que está libre de defectos en material y mano de obra.
- El Fabricante es responsable del funcionamiento defectuoso del Dispositivo debido a los defectos físicos inherentes al Dispositivo que causen su funcionamiento no conforme con las especificaciones del Fabricante en el periodo de:
 - 24 meses desde la fecha de compra por parte del consumidor,
 - 12 meses desde la fecha de compra por parte del Cliente empresarial (consumidor y Cliente empresarial en lo sucesivo se denominan conjuntamente el „Cliente”).
- El Fabricante se compromete a eliminar sin cargo adicional, los defectos revelados durante la garantía mediante la reparación o el reemplazo (según el Fabricante lo considera oportuno) de los componentes defectuosos del Dispositivo por las piezas nuevas o reacondicionadas. El Fabricante se reserva el derecho de sustituir todo el Dispositivo por uno nuevo o reacondicionado. El Fabricante no reembolsa el dinero por el Dispositivo comprado.
- En situaciones especiales, el Fabricante podrá sustituir el Dispositivo por otro con los parámetros técnicos lo más similares posibles.
- Sólo el titular de una garantía válida puede presentar una reclamación de Garantía.
- Antes de presentar la reclamación, el Fabricante recomienda contactarse con la asistencia técnica por teléfono o por Internet cuyos datos están disponibles en la página https://www.fibaro.com/support/.
- Con el fin de presentar la reclamación, el Cliente debe ponerse en contacto con el Fabricante a la dirección de correo electrónico indicada en la página https://www.fibaro.com/support/.
- Después de haber presentado adecuadamente la reclamación, el Cliente recibirá los datos de contacto al Centro autorizado de servicio de garantía („ASG”). El Cliente debe contactarse y entregar el Dispositivo a la ASG. Tras la recepción del Dispositivo, el Fabricante informará al Cliente sobre el número de la notificación (RMA).
- Los defectos serán eliminados dentro de los 30 días, a contar desde la fecha de entrega del Dispositivo al ASG. El periodo de garantía se extiende por el tiempo en el que el Dispositivo esté a disposición del ASG.
- El Dispositivo, objeto de la reclamación, debe estar puesto a disposición por el Cliente con el equipamiento completo estándar y los documentos que confirman su compra.
- Los gastos de transporte del Dispositivo, objeto de la reclamación, en el territorio de la República de Polonia serán cubiertos por el Fabricante. En el caso de transporte de otros países, los gastos de transporte serán a cargo del Cliente. En el caso de una reclamación injustificada, ASG tiene el derecho de cobrar al Cliente los gastos asociados con la aclaración del caso.
- ASG se niega a aceptar la reclamación en el caso:
 - del uso del Dispositivo no conforme a su destino y al manual de uso,
 - facilitar el Cliente, el Dispositivos incompleto, sin accesorios, sin placa de identificación,
 - determinar la causa del defecto que no sea defecto de material o de fabricación inherente al Dispositivo,
 - del documento de garantía inválido o falta de justificante de compra.
- La Garantía de calidad no cubre:
 - los daños mecánicos (grietas, fracturas, cortes, abrasiones, deformación física debido a un golpe, caída o dejar caer otro objeto sobre el Dispositivo sobre el uso no conforme a su destino determinado en el manual de uso);
 - los daños ocasionados por causas externas, tales como: inundaciones, tormentas, incendios, rayos, desastres naturales, terremotos, guerras, disturbios civiles, fuerza mayor, accidentes imprevistos, robos, daños por líquidos, fugas de la batería, condiciones climáticas; acción de rayos soles, arena, humedad, alta o baja temperatura, contaminación atmosférica;
 - el daño ocasionado por el software que funcione incorrectamente, debido al ataque del virus informático, o no utilizar la actualización de software según lo recomendado por el Fabricante;
 - los daños ocasionados por: sobrecargas en la red eléctrica y/o de telecomunicaciones o conectarse a la red de una manera no conforme a las instrucciones de uso o debido a la conexión de otros productos cuya conexión no está recomendada por el Fabricante;
 - los daño ocasionados por el trabajo o el almacenamiento del Dispositivo en condiciones extremadamente adversas, es decir, alta humedad, polvo, temperatura baja (helada) o temperatura ambiente demasiado alta. Las condiciones específicas en las que es admisible utilizar el Dispositivo están determinadas en el manual de uso;
 - los daños causados por el uso de accesorios no recomendados por el Fabricante;
 - los daños causados por la instalación eléctrica defectuosa del usuario, incluyendo el uso de fusibles incorrectos;
 - los daños resultantes de ignorar el Cliente las acciones de mantenimiento y servicio previstos en el manual de uso;
 - los daños resultantes del uso de las piezas de repuesto y accesorios no-originales, inadecuados para el modelo, la realización de reparaciones y modificaciones por personas no autorizadas;
 - los defectos causados por continuar el uso del Dispositivo o accesorios defectuosos.
- La garantía no cubre el desgaste normal de las piezas del Dispositivo y otras piezas mencionadas en el manual de uso y la documentación técnica con un tiempo de uso determinado.
- La garantía del Dispositivo no excluye, no limita y no suspende los derechos del Cliente resultantes de la garantía.
- El Fabricante no se hace responsable de los daños ocasionados por el Dispositivo defectuoso. El Fabricante no se hace responsable de los daños indirectos, incidentales, especiales, consecuentes o punitivos, o daños, incluyendo entre otros el lucro cesante, ahorros, datos, pérdida de beneficios, reclamaciones de terceros u otros daños derivados de o relacionados con el uso de Dispositivo.

Protocolo	Banda de radiofrequência	Potência máxima de transmissão
Z-Wave (700 series)	868,0-868,6 MHz * 869,7-870,0 MHz *	+9 dBm
Wi-Fi (802.11 b/g/n)	2400,0-2483,5 MHz	+20 dBm
433 Mhz (apenas YH-001)	433,05-434,04 Mhz	+9 dBm
868 Mhz (apenas YH-001)	868,0-869,65 MHz	+5 dBm

* As frequências dadas são apenas para a versão do dispositivo da União Europeia. Para outras versões de dispositivos, aplicam-se regulamentos locais.

Conformidade da Diretiva WEEE

O dispositivo rotulado com este símbolo não deve ser colocado com outros resíduos domésticos. Deve ser entregue no ponto de recolha aplicável para a reciclagem de resíduos de equipamentos elétricos e electrónicos.

Declaração UE de conformidade simplificada

Fibar Group S.A. declara que este dispositivo está conforme com os requisitos essenciais e outras disposições da Directiva 2014/53/EU, 2011/65/EU e 2015/863. O texto integral da declaração de conformidade está disponível no seguinte endereço de Internet: www.manuals.fibaro.com

Garantia

- FIBAR GROUP S.A. ("Fabricante") com sede em Wysogotowo, ul. Serdeczna 3, 62-081 Wysogotowo, inscrita no Registo Judicial Nacional da República de Polónia gerado por Tribunal Distrital em Poznań Nowe Miasto e Wilda, XIII Divisão Comercial do Registo Judicial Nacional sob número 553265, NIF 7811858097, REGON 301595664, capital social de 1 182 100 PLN pagado na sua totalidade, outros dados de contatso disponível sob: www.fibaro.com garante o Aparelho vendido („Aparelho”) está livre dos defeitos de material ou de produção).
- O funcionamento defeituoso do Aparelho que não conformará com a informação comunicada por Fabricante que seja resultado dos defeitos físicos do Aparelho será considerado a responsabilidade de Fabricante no período de:
 - 24 meses da data de compra pelo consumidor,
 - 12 meses da data de compra pelo comerciante (consumidor e comerciante serão em adelante junto denominados como „Cliente”).
- Após deste período de garantia, Fabricante deve remover gratuitamente os defeitos por meios de reparar ou substituir (após avaliação feita por Fabricante) todas as peças defeituosas do Aparelho com peças novas ou revitalizadas. Fabricante reserva o direito a substituir o Aparelho inteiro com um Aparelho novo ou revitalizado. Fabricante não reembolsará o Cliente.
- Nos casos particulares Fabricante pode substituir o Aparelho com um quais parâmetros técnicos serão semelhantes.
- Apenas o proprietário do documento da garantia válido pode apresentar reclamações.
- Antes de apresentar uma reclamação, Fabricante recomenda contatar o Auxílio ao Cliente, via telefono ou e-mail na página Web: https://www.fibaro.com/support.
- Para apresentar uma reclamação Cliente deve contatar o Fabricante por e-mail no endereço mencionado na página Web: https://www.fibaro.com/support.
- Caso a reclamação será admitida, Cliente receberá o contacto para seu Centro de Serviço Autorizado (CSA). Cliente deverá contactar o CSA e entrega-lhe o Aparelho. Após receber o Aparelho o Fabricante enviará ao Cliente o número da sua reclamação (RMA).
- Os defeitos serão removidos dentro um prazo de 30 dias, contando da data de entrega do Aparelho a CSA. O período da garantia será estendido por tempo no qual o Aparelho se encontrará na disposição de CSA.
- Cliente deverá entregar o Aparelho reclamado junto com todos os acessórios estandartes e documentos comprovantes da sua compra.
- Custes de transporte do produto reclamado no território da Polónia serão cobrados pelo Fabricante. Caso o Aparelho será transportado no estrangeiro, custos de transporte do produto reclamado serão cobrados pelo Cliente. Caso a reclamação seja injustificada, CSA tem direito a condenar o Cliente nas despesas relacionadas com a resolução do pedido.
- CSA recusará uma reclamação no caso de:
 - uma utilização abusiva do Aparelho e contra as recomendações do manual,
 - a entrega do Aparelho incompleto, sem acessórios, sem placa sinalética pelo Cliente,
 - a causa da falha do Aparelho seja não por defeito material ou da produção deste Aparelho,
 - o documento da garantia seja inválido e falta dos documentos da compra.
- Fabricante não será responsável por nenhuma falhas ao património causadas por Aparelho defeituoso. Fabricante não será responsável por nenhuma perdas indiretas, particulares, consequentes ou morais, nem por nenhuma perdas dos lucros, poupanças, dados, bens, reclamações das pessoas terceiras. Garantia de qualidade não se aplica a:
 - danos estéticos (riscos, quebras, cortes, esfregos, deformações físicas que sejam resultados de impacto, queda ou lançamento dum outro objeto em cima do Aparelho ou sua utilização abusiva, não indicada no manual);
 - danos que sejam resultado dum fator externo, p. ex.: inundação, tempestade, incêndio, raios, terremotos, guerras, conflitos sociais, força maior, ocorrências imprevísíveis, roubo, inundação com um líquido, efusão de bateria, condições meteorológicas; raios de sol, areia, humidade, baixa ou elevada temperatura, poluição do ar;
 - danos que sejam resultado do funcionamento incorreto do software, um ciberataque dum vírus, ou incompatibilidade com as atualizações do software segundo as recomendações do fabricante;
 - danos que sejam resultado das sobretensões nas redes energéticas e/ou de telecomunicação, ou no caso da ligação incorreta do Aparelho à rede inconforme com o manual, ou da ligação dos outros produtos que não são recomendados por Fabricante;
 - danos que sejam resultado do funcionamento do Aparelho ou seu armazém nas condições drasticamente desfavoráveis, entendidos como: humidade considerável, poluição, as temperaturas demasiado baixas (frio) ou altas. Condições particulares do uso do Aparelho se encontram descritos no manual;
 - danos que sejam resultado do uso dos acessórios não recomendados pelo Fabricante;
 - danos que sejam resultado das falhas na instalação elétrica do usuário, inclusive fusíveis inadequados;
 - danos que sejam resultado da falta de observação da correta conservação e uso do Aparelho pelo Cliente, descritos no manual;
 - danos que sejam resultado do uso das peças dos fabricantes terceiros, peças ou acessórios impróprios para dado modelo, reparações ou alterações condutas pelas pessoas não autorizadas;
 - danos que sejam resultado do uso contínuo do Aparelho ou acessórios ineficazes.
- Garantia não se aplica também às peças consumíveis do Aparelho ou outras partes mencionadas no manual ou na documentação técnica que funcionam por um prazo definido.
- A presente garantia não anula, limita nem suspende nenhuns poderes de Cliente que resultam do chamamento de garantia.
- Fabricante não será responsável por nenhuma falhas ao património causadas por Aparelho defeituoso. Fabricante não será responsável por nenhuma perdas indiretas, particulares, consequentes ou morais, nem por nenhuma perdas dos lucros, poupanças, dados, bens, reclamações das pessoas terceiras ou outras perdas que serão o resultado ou serão ligados com o funcionamento do Aparelho.

Протокол	Радиочастота	Макс. мощность передачи
Z-Wave (700 series)	868,0-868,6 MHz * 869,7-870,0 MHz *	+9 dBm
Wi-Fi (802.11 b/g/n)	2400,0-2483,5 MHz	+20 dBm
433 Mhz (только YH-001)	433,05-434,04 Mhz	+9 dBm
868 Mhz (только YH-001)	868,0-869,65 MHz	+5 dBm

* Приведенные частоты относятся только к версии устройства для Европейского Союза. Для других версий устройств применяются местные правила.

Соответствие нормам Положения WEEE

Оборудованиe с этим символом нельзя утилизировать или выбрасывать вместе с бытовыми отходами. Пользователь должен сдать непригодное оборудование в специальный пункт сбора вторсырья.

Упрощенная декларация соответствия ЕС

Компания Fibar Group S.A. настоящим заявляет, что оборудование соответствует Положениям 2014/53/EU и 2011/65/EU, 2015/863. Полный текст декларации соответствия ЕС находится на Интернет-странице: www.manuals.fibaro.com

Условия гарантии

- Компания FIBAR GROUP S.A. с местонахождением в Wysogotowo, по адресу: ul. Serdeczna 3, 62-081 Wysogotowo, внесенная в реестр предпринимателей Государственного судебного реестра Районного суда Познань Нове-Място и Вильда в Познани, VIII Коммерческий отдел за номером: 553265, ИИН 7811858097, № REGON: 301595664, уставный капитал PLN 1.182.100 оплаченный полностью, остальная контактная информация доступна по адресу: www.fibaro.com (далее "Производитель") гарантирует, что продаваемое устройство (далее: "Устройство") является свободным от дефектов материала или изготовления.
- Производитель несет ответственность за неисправность Устройства, из-за физических недостатков, присущих Устройству, вызывающих его работу несоответствующую спецификации Производителя в период:
 - 24 месяца со дня покупки потребителем,
 - 12 месяца со дня покупки бизнес-клиентом (потребитель и бизнес-клиент в дальнейшем совместно именуемые "Клиентом").
- Производитель обязуется бесплатно удалить все дефекты, обнаруженные с течение гарантийного периода путем ремонта или замены (по усмотрению Производителя) дефектных элементов Устройства новыми или регенерированными. Производитель оставляет за собой право на замену всего оборудования новым или регенерированным. Производитель не возвращает деньги за купленное Устройство.
- В особых случаях, Производитель может заменить Устройство другим, с наиболее похожими техническими параметрами.
- Только держатель действующего гарантийного документа может предъявлять гарантийные претензии.
- Перед предъявлением гарантийной претензии Производитель рекомендует использовать телефонную или онлайн техническую поддержку, доступную по адресу: https://www.fibaro.com/support/.
- С целью предъявить претензию Клиент должен связаться с Производителем по электронной почте, направленной в адрес, указанный на странице: https://www.fibaro.com/support/.
- После правильного предъявления претензии, Клиент получит контактную информацию авторизованного гарантийного сервиса ("АГС"). Клиент должен связаться с АГС и доставить туда Устройство. После получения Устройства, Производитель сообщит вам номер заявки (RMA).
- Дефекты будут удалены в течение 30 дней, считая от даты поставки оборудования в АГС. Гарантийный срок продлевается на время, за которое устройство оставалось в АГС.
- Устройство, к которому предъявляется претензия, должно предоставляться Клиентом вместе с комплектым стандартным оборудованием и документами, подтверждающими покупку.
- Затраты на транспорт Устройства на территории Республики Польша несет Производитель. В случае транспорта Устройства из других стран, затраты на транспорт несет Клиент. В случае необоснованной гарантийной претензии, АГС имеет право обременить Клиента затратами, связанными с разьянением дела.
- АГС отказывается принять претензию, в случае:
 - обнаружения использования Устройства несоответственно с предназначением и руководством по эксплуатации,
 - предоставления Клиентом неполнокомплектного Устройства, без оборудования, без шильдика,
 - определения другой причины неисправности, чем дефект материала или изготовления, присущий устройству,
 - недействительности гарантийного документа и отсутствия доказательства покупки,
- Garantia не распространяется на:
 - механические повреждения (трещины, переломы, порезы, осадны, физическая деформация в результате удара, падения или сброса на Устройство другого предмета или эксплуатация, несоответствующая предназначению Устройства, определенному в руководстве по эксплуатации);
 - повреждения, возникшие в результате внешних причин, например наводнения, бури, пожара, удара молнии, стихийных бедствий, землетрясения, войны, гражданских волнений, форс-мажор, непредвиденных случаев, кражи, залива жидкостью, протечи батареи, погодных условий, воздействия солнечного света, песка, влаги, высокой или низкой температуры, загрязнения воздуха;
 - повреждения, вызванные неправильной работой программного обеспечения, в результате вирусной атаки, или неиспользование обновлений программного обеспечения в соответствии с рекомендациями Производителя;
 - повреждения, вызванные скачками напряжения в сети электропитания и/или телекоммуникации или подключением к сети несоответственно с руководством по эксплуатации или по поводу подключения других продуктов, подключение которых не рекомендуется Производителем;
 - повреждения, вызванные работой или хранением Устройства в крайне неблагоприятных условиях, т.е. высокой влажности, напыления, слишком низкой (мороз) или слишком высокой температуре окружающей среды. Детальные условия, при каких допускается использование Устройства, определяются в руководстве по эксплуатации;
 - повреждения, возникшие в результате использования принадлежностей, не рекомендуемых Производителем;
 - повреждения, вызванные неправильной электрической установкой пользователя, в том числе применением неправильных предохранителей;
 - повреждения, возникшие в результате Прекращения Клиентом ухода и обслуживания, предусмотренного руководством по эксплуатации;
 - повреждения, возникшие в результате применения неоригинальных, непредназначенных для этой модели запчастей и оборудования, выполнением ремонтов и модификаций неуполномоченными лицами;
 - повреждения, возникшие в результате продолжения работы неисправным Устройством или оборудованием.
- Garantia не распространяется на нормальный износ деталей Устройства и других запчастей, указанных в руководстве по эксплуатации и технической документации с определенным временем работы.
- Garantia на Устройство не исключает, не ограничивает или приостанавливает права Клиента по дополнительной гарантии.
- Производитель не несет ответственности за ущерб, причиненный имуществу вследствие дефекта Устройства. Производитель не несет ответственности за случайные, специальные, косвенные убытки или за моральный ущерб, включая, среди прочего, потерю прибыли, сбережений, данных, потерю льгот, претензии со стороны третьих лиц или другие убытки, возникающие из или связанные с использованием Устройства.